

ТЕХНИЧЕСКИЙ ПАСПОРТ ИЗДЕЛИЯ

Неполнооборотный электрический привод



1. ОБЩИЕ СВЕДЕНИЯ.

Артикул: 900

Изготовитель: ООО «РАШВОРК»

Адрес изготовителя: Российская Федерация, 125047, г. Москва, ул. Фадеева, д.2.

1.1. ОБОЗНАЧЕНИЕ.

Артикул	Напряжение, Вт	Макс. крутящий момент (Н.м.)	ISO 5211	Квадрат
900-220-030-F4/5-11"11	220	30	F4-F5	11"11
900-220-050-F5/7-11"11	220	50	F5-F7	11"11
900-220-080-F5/7-14"14	220	80	F5-F7	14"14
900-220-150-F5/7-14"14	220	150	F5-F7	14"14
900-220-200-F10/12-22"22	220	200	F10-F12	27"27
900-220-600-F10/12-27"27	220	600	F10-F12	27"27
900-220-1000-F10/12-27"27	220	1000	F10-F12	27"27

2. ПРИМЕНЕНИЕ.

Электропривод предназначен для комплектации запорной, регулирующей и запорно-регулирующей арматуры общепромышленного применения.

3. РАБОЧИЕ ПАРАМЕТРЫ.

Корпус: Алюминиевый сплав, защита IP 67, IP 68 (опция)

Напряжение: Стандарт 220 VAC/1Ф, 380V/440V/3Ф, 50/60Гц ± 10% 24VDC/110VDC/220 VDC

Управляющее напряжение: 110VAC/1Ф, 50/60Гц, ± 10%

Двигатель: Короткозамкнутый, асинхронный.

Концевые выключатели: 2 X открытие/закрытие, SPDI, 250 VAC 10A

Вспомогательный Концевой выключатель: 2 X открытие/закрытие, SPDI, 250 VAC 10A

Перемещение: 90°...270° ± 10%

Безотказность/Рабочая температура: Внутренняя тепло-вая защита. Открытие 110°C ± 5°C. Закрытие 97°C ± 5°C

Индикатор: Индикатор конечного положения

Ручные операции: Выключите устройство, воспользуйтесь штурвалом

Устройство с автоблокировкой: С автоблокировкой червячного механизма и червячной передачи

Механический ограничитель: 2 внешних регулируемых стопора

Нагреватель: 30W (110V/220VAC) , антиконденсат

Кабельное присоединение: 2xM18

Температура окружающей среды: - 20°C...+ 70°C

Смазка: Молибденовая

Материалы: Сталь, алюминиевый сплав, алюминиевый порошок, поликарбонат

Влажность окружающего воздуха: Макс. 90% RH

4. ЭКСПЛУАТАЦИОННЫЕ ПАРАМЕТРЫ.

Артикул	Макс. крутящий момент	Операционное время 90° (сек.)	Вал привода (мм)				Мощность (w)	Номинальный ток (А) 220 VAC/1Ф	ISO 5211	Вес, кг
			квадрат	глубина	круг	глубина				
900-220-030-F04/05-11"11	30	20	9x9 11x11	13.5 15.5	Φ12.6	26	8	0.15	F04/F05	2.1
900-220-050-F05/07-11"11	50	30	11x11 14x14	15.5 18.0	Φ12.6	26	10	0.25	F05/F07	3.6
900-220-080-F05/07-14"14	80	30	11x11 14x14	15.5 18.0	Φ15.78	26	10	0.25	F05/F07	3.6
900-220-150-F05/07-14"14	100	30	14x14 17x17	18.0 22.5	Φ12.6	28	15	0.35	F05/F07	4.6
900-220-200-F10/12-22"22	150	30	14x14 17x17	18.0 22.5	Φ12.6	28	15	0.37	F05/F07	4.6
900-220-600-F10/12-27"27	200	30	22x22	26.0	Φ22.13	45	45	0.3	F10/F12	13.0
900-220-1000-F10/12-27"27	300	30	22x22	26.0	Φ28.48	45	45	0.31	F10/F12	13.4

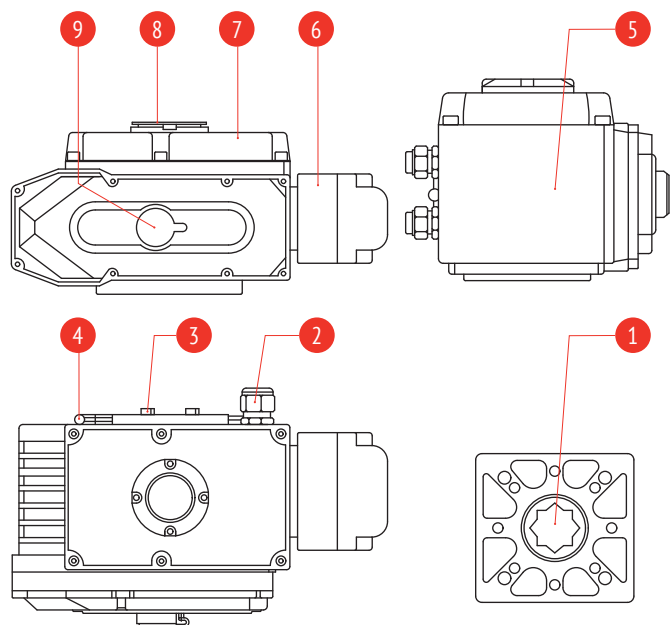

- 1 Выходной вал
- 2 Водонепроницаемый кабельный ввод
- 3 Механический ограничитель
- 4 Ручной гаечный ключ
- 5 Корпус
- 6 Модульный бокс
- 7 Крышка
- 8 Смотровое окно
- 9 Защита от пыли

4.1. ГАБАРИТНЫЙ РАЗМЕР.

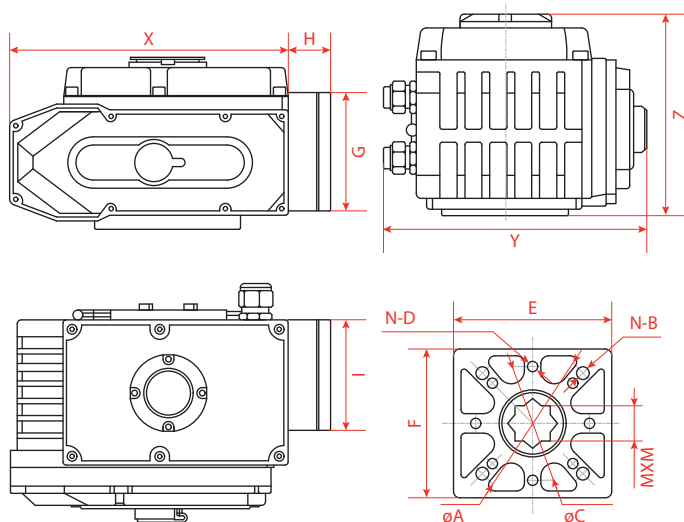

Артикул	X	Y	Z	ØA	N-B	ØC	N-D
900-220-30-F04/05-11"11	123	123	113	50	8-M5	42	8-M5
900-220-50-F05/07-11"11	160	146	121	70	4-M6	50	4-M6
900-220-80-F05/07-14"14	160	146	121	70	4-M6	50	4-M6
900-220-150-F05/07-14"14	189	163	129	70	4-M8	50	4-M6
900-220-200-F10/12-22"22	189	163	129	70	4-M8	50	4-M6
900-220-600-F10/12-27"27	268	212	164	125	4-M12	102	8-M10
900-220-1000-F10/12-27"27	268	212	164	125	4-M12	102	8-M10

4.2. СХЕМА ПОДКЛЮЧЕНИЯ.

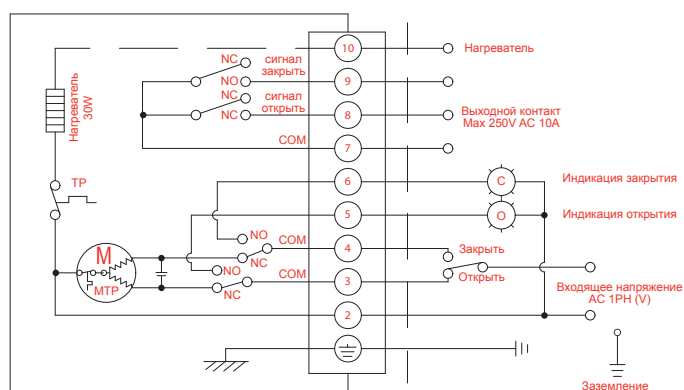

5. МОНТАЖ И ЭКСПЛУАТАЦИЯ.

5.1. Техника безопасности.

ВНИМАНИЕ! Некоторые части привода находятся под напряжением и электрическим током, которые могут привести к летальному исходу (электрическим током). Все работы по подключению оборудования должны осуществляться только квалифицированными специалистами в соответствии с правилами техники безопасности.

Неосторожное использование может привести к серьезному повреждению оборудования.

Ни в коем случае нельзя изменять и модифицировать части привода.

5.2. Предварительная проверка.

Перед монтажом и вводом в эксплуатацию убедитесь, что данные изделия соответствуют необходимым характеристикам (крутящий момент, напряжение питания, количество оборотов, степень защиты и т.д.).

Крутящий момент привода на выходе должен соответствовать соответствующим требованиям арматуры, а его рабочий цикл – сфере применения.

5.3. Монтаж привода.

Запрещено перемещать привод, держа его за рукоятку, а также с помощью веревок и подъемных устройств.

Привод может быть установлен в любом положении.

Приводы имеют выходной вал с квадратным сечением.

Для установки привода предусмотрены крепежные болты.

Привод должен быть надежно установлен на оборудовании с помощью фланца или кронштейна с необходимой жесткостью.

Выходной вал привода должен быть совмещен с осью оборудования (со вторичным валом), чтобы избежать перенапряжения.

Используйте винты с пружинными шайбами-гроверами.

5.4. Электросхема.

Соблюдайте инструкции по технике безопасности. Все работы по электроподключению и обслуживанию должны производиться только квалифицированным персоналом.

Обратите внимание на максимально допустимые значения тока и напряжения электрического привода.

Открытие стандартно осуществляется против часовой стрелки.

Убедитесь, что напряжение питания соответствует значению, указанному на табличке характеристик привода.

Перед сборкой важно убедиться, что разъем на кабеле соответствует разъему в базе коннектора. В противном случае нарушится герметичность.

6. ТЕХНИЧЕСКОЕ ОБСЛУЖИВАНИЕ.

Приводы не требуют технического обслуживания, рекомендуется регулярно проверять: электрические соединения и целостность изоляции; надежность крепления винтов, состояние ручного управления, отсутствие деформации.

Электроприводы RUSHWORK представляют собой полностью закрытое самосмазывающееся устройство.

Очистка. Используйте только нейтральные моющие средства для очистки корпуса.

7. ТРАНСПОРТИРОВКА И ХРАНЕНИЕ.

Электроприводы поставляются в прочной упаковке. При транспортировке важно избегать ударов и других воздействий на приводы.

Электроприводы должны храниться в чистом, сухом и хорошо проветриваемом месте. Кабелепровода необходимо заклеить тефлоновой лентой (скотчем). Приводы нельзя хранить на полу. Обеспечьте защиту от пыли.

8. ГАРАНТИЯ ИЗГОТОВИТЕЛЯ.

Производитель гарантирует работоспособность изделия в течение 12 месяцев с момента ввода в эксплуатацию, но не более 18 месяцев с момента продажи.

9. СЕРТИФИКАЦИЯ.



Декларация о соответствии Техническому Регламенту Таможенного Союза ТР ТС 004/2011 «О безопасности низковольтного оборудования» ТС № RU Д-RU.OM02. В.21687 до 30.11.2019

Изготовлено в соответствии с ТУ: 3322-001-81484267-2016.

Отметки о продаже.

Предприятие-изготовитель: ООО «РАШВОРК»

Поставщик: _____

Дата продажи: _____

М.П.